

# Segelmaßblatt zur Angebotserstellung

## Kunde:

Firma/Name	
Straße, Hausnummer	
PLZ, Ort	
Telefon	
E-Mail	
Bootsname	Bootstyp
LüA	
Fahrtgebiet	
Windstärke	

Zur Erfüllung des Auftrags werden unter Beachtung der Vorgaben der EU-Datenschutz-Grundverordnung (DSGVO) und des Bundesdatenschutzgesetzes (BDSG) personenbezogene Daten verarbeitet und gespeichert (10 Jahre). Sie dienen der Auftragsabwicklung mit dem Kunden. Sie werden nicht an Dritte weitergegeben.

Barth, Datum

Unterschrift

Um von mir ein unverbindliches Angebot zu erhalten, füllen Sie bitte das Maßblatt für das betreffende Segel weitestgehend aus und senden Sie es mir per Post, Fax oder E-Mail zu.

**Hinweis:**  
Die von Ihnen angegebenen Maße dienen nur zur Angebotserstellung. Zur Anfertigung werden die exakten Maße genommen.

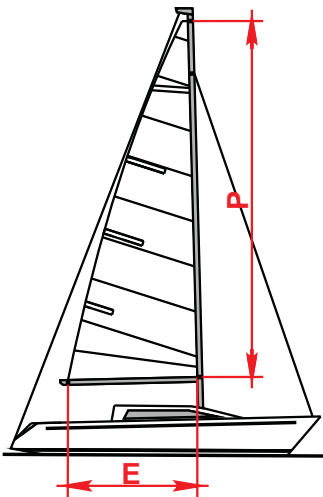

## Großsegel

P: \_\_\_\_\_

Achterliek: \_\_\_\_\_

Untерliek: \_\_\_\_\_

Vorliek: \_\_\_\_\_

E: \_\_\_\_\_

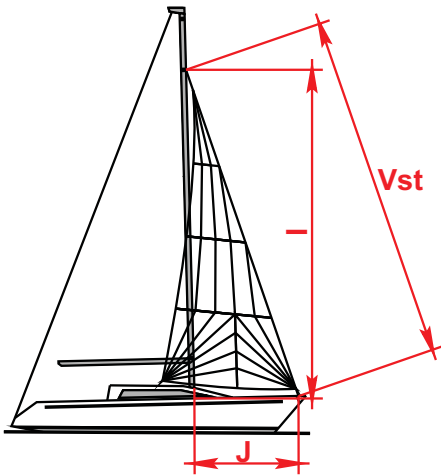

## Fock/Genua

I: \_\_\_\_\_

J: \_\_\_\_\_

Vst: \_\_\_\_\_

Vorliek: \_\_\_\_\_

Achterliek: \_\_\_\_\_

Untерliek: \_\_\_\_\_

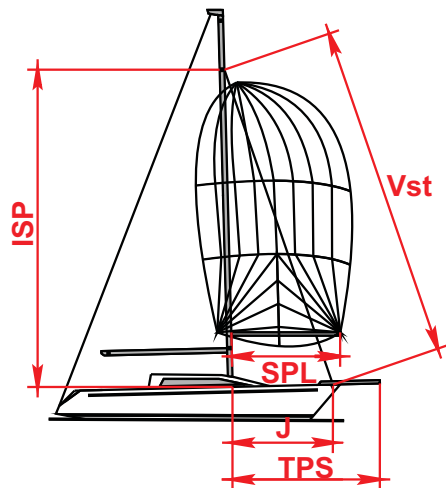

## Spinnaker

Isp: \_\_\_\_\_

J: \_\_\_\_\_

Vst: \_\_\_\_\_

SPL: \_\_\_\_\_

TPS: \_\_\_\_\_

Seitenliek: \_\_\_\_\_

Mittelbreite: \_\_\_\_\_

Untерliek: \_\_\_\_\_